

# C-10 SE

COMPACTO INSERTABLE DE LEÑA



**hergom**

# C-10 SE

COMPACTO INSERTABLE DE LEÑA



## Mejore su chimenea

El compacto insertable C-10 de Hergóm es la solución perfecta para actualizar su chimenea abierta. Su configuración lo hace ideal para su instalación en una chimenea de obra existente, o puede ser instalado en obra nueva. Mediante esta solución, usted podrá seguir disfrutando del fuego como siempre, pero con más seguridad, comodidad y eficacia. Si ya tenía una chimenea, ahora puede mejorarla con Hergóm.

## Características

- **Fabricado íntegramente en hierro fundido:** Garantiza durabilidad y excelente rendimiento térmico.
- **Sistema de doble combustión:** Aumenta la eficiencia energética, lo que ayuda a reducir las emisiones contaminantes y optimiza el consumo de leña.
- **Ventiladores de convección:** Distribuyen el aire caliente de manera uniforme en toda la habitación, asegurando un calor agradable en cada rincón de tu hogar.
- **Salidas canalizables:** Gracias a sus dos salidas de canalización, la chimenea insertable de leña permite llevar aire caliente por convección natural a habitaciones adyacentes.
- **Cajón cenicero integrado:** Facilita la limpieza y el mantenimiento.
- **Sistema Airwash de cristal limpio:** Mantiene el cristal limpio para una vista más clara del fuego.
- **Marcos opcionales de 3 y 4 lados:** Permiten personalizar el diseño de la chimenea para que se ajuste perfectamente a la estética de tu hogar, brindando un acabado elegante y moderno.





C-10 SE



C-10 SE con marco de remate 3 caras



C-10 SE con marco de remate 4 caras

# C-10 SE

## COMPACTO INSERTABLE DE LEÑA

### Especificaciones técnicas

Índice de eficiencia energética (Ecolabel)	A
Potencia nominal	8 kW
Rango de potencias mín.-máx.	4-10 kW
Rendimiento	75%
CO 13% O2	1375 mg/Nm3
Salida de humos	Superior
Salida de humos Ø	150 mm.
Longitud máxima de troncos	450 mm.
Peso	125 kg.

Los datos de rendimiento y emisiones se obtienen en base a la potencia calorífica nominal.



### Dimensiones

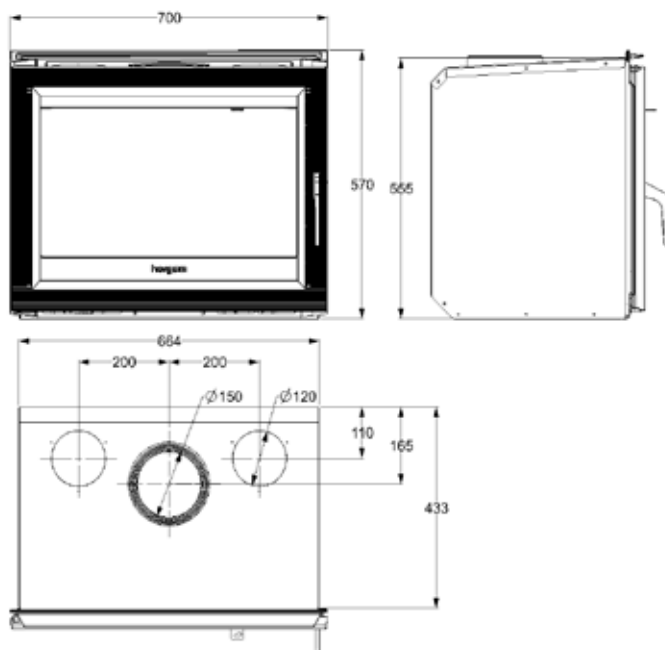

**hergom**

**Industrias Hergóm, S.L.**

C/Borracho S/N Soto de la Marina, Cantabria (SPAIN)

+34 942 587 000

**H E R G O M . C O M**

Industrias Hergóm, S.L. se reserva el derecho de realizar cambios en su gama de productos sin previo aviso.  
La disponibilidad de productos varía según el país.  
Las condiciones de garantía y seguro para los productos pueden variar según el país.  
©Hergóm 2024